



SÉRIE RÉSIDENIELLE H150-TRG

Ventilateur Récupérateur de Chaleur

SPÉCIFICATIONS
DE PRODUIT
ET INFORMATION
TECHNIQUE



DESCRIPTION DU PRODUIT

Le ventilateur récupérateur de chaleur H150-TRG est compact et très performant. Il fournit **142 PCM** à 0.20 po H₂O (pression externe) et récupère la chaleur grâce à son cube en polypropylène de haute efficacité. L'échangeur H150-TRG a été conçu pour une installation simple dans des appartements, condominiums et des petites maisons. Les conduits avec collets amovibles sur le dessus de l'appareil le rendent à la fois étroit et peu profond pour s'adapter aux espaces restreints, comme l'intérieur des placards, entre autres.

Le H150-TRG a deux caractéristiques exclusives. EvacMAX^{MC}, fonction innovatrice activée sur demande, pour augmenter au maximum la capacité d'évacuation. FLEXControl permet d'améliorer l'efficacité globale par le calibrage électronique des débits.

PRINCIPALES CARACTÉRISTIQUES

- Son emballage anti-dommages protège l'appareil pendant le transport et permet de le retirer facilement du carton sans abîmer les collets
- Le balancement électronique des moteurs permet d'ajuster les débits des circuits d'air FRAIS et d'air VICIÉ, indépendamment et sans clé de balancement (FLEXControl)
- La prise de mesure de débit intégrée donne une lecture rapide et fiable des débits des deux circuits d'air tout en assurant un ajustement et un balancement rapide
- Collets amovibles facilitant le branchement aux conduits flexibles
- Moteurs complètement scellés, antipoussière, à aubes à réaction recourbées vers l'arrière
- Moteurs montés sur un support facilement démontable
- Accès facile au noyau de récupération et aux filtres pour entretien
- Noyau de récupération en polypropylène extrêmement résistant
- Filtres standard MERV 6
- Plusieurs options de contrôleur à faible coût pour les différents modes d'utilisation
- Un conduit flexible peut être raccordé sur le côté du boîtier ayant des orifices pré-poinçonnés pour le dégivrage par recirculation

BOÎTIER

Matériel: acier galvanisé 24 ga pré-peint
Branchement du drain: Ø 3/8po (Ø 10 mm)
Diamètre des conduits: Ø 5po (Ø 127 mm)
Isolation: Polystyrène expansé moulé
Largeur: 23-1/8po (587 mm)
Hauteur: 16-3/4po (425 mm)
Profondeur: 12-3/8po (314 mm)
Poids: 32 lb (15 kg); Poids d'expédition: 40 lb (18 kg)
Volet d'alimentation d'air frais: motorisé

MONTAGE

- Suspendu par des chaînes avec des ressorts anti-vibration
- Support mural disponible en option (# 608575)

NOYAU DE RÉCUPÉRATION

Matériel: Polypropylène

VENTILATEURS

Quantité: 2

Type: moto-turbine à aubes à réaction recourbées vers l'arrière

SPÉCIFICATIONS ÉLECTRIQUES

120 VAC, 60 Hz, 1.3 A, 156 W

Câble d'extension: 48po (1219 mm) avec prise à 3 pattes

CONTRÔLES

Contact sec à bas voltage (24VAC) pour:

- Contact d'entrebarrage du ventilateur d'air frais (NO et NC)
- Contrôle multifonctionnel numérique (# 611242)
- Hygrostat électronique à cristaux liquides (# 611227)
- Contrôle de modes (Recirculation) (# 611230)
- Contrôle hygrométrique (# 611224)
- Contrôle de vitesse (Basse/Intermittente/Haute) (# 611229)
- Minuterie 20/40/60 (# 611228)

DÉGIVRAGE

- Cycles de recirculation via la cinquième bouche contrôlés automatiquement
- Activés par une sonde de température lorsque la température extérieure descend en dessous de 23°F (-5°C)

FILTRES

Quantité: 2

Type: MERV 6 (# 612409)

GARANTIE

Assemblage du cube: à vie limitée

Toutes les autres composantes: limitée à 5 ans

CERTIFICATIONS ET NORMES

Performances certifiées par:

Conforme aux normes:

- C22.2 no113
- UL 1812

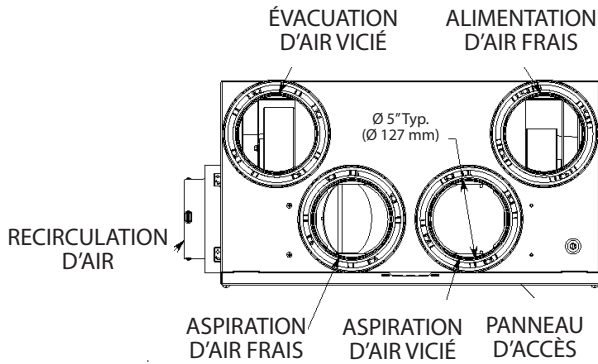
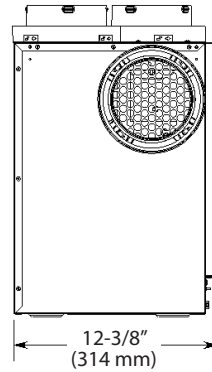
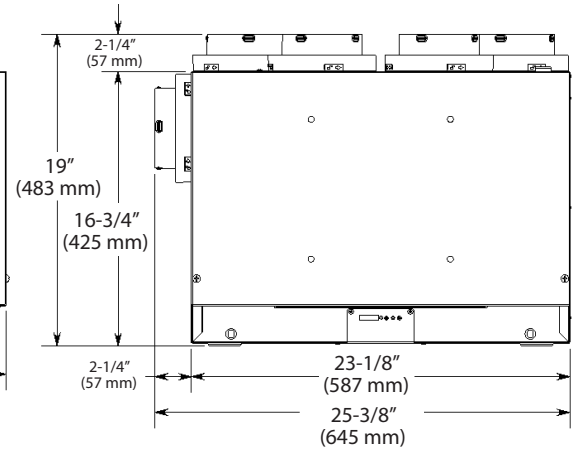

Dimensions

VUE DE DESSUS

VUE DE CÔTÉ

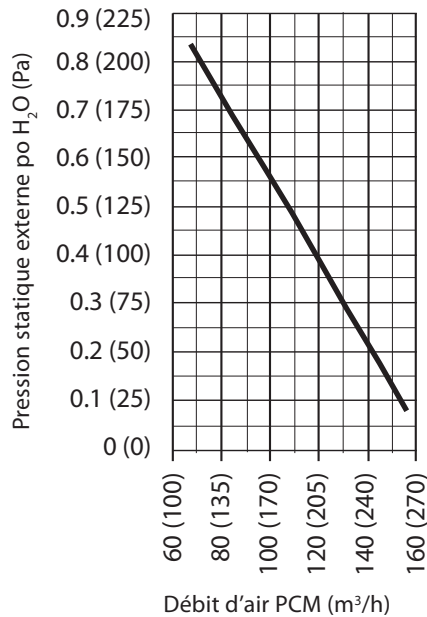
VUE DE FACE

Performance

H150-TRG
Performance de ventilation

Rendement énergétique

Température d'air frais		Débit net d'air		Puissance consommée (W)	Rendement de récupération de chaleur sensible	Efficacité de chaleur sensible apparente
°F	°C	PCM	L/s			
32	0	52	25	44	67%	76%
32	0	64	30	46	65%	72%
32	0	99	47	110	56%	66%
-13	-25	68	32	73	63%	78%



Projet:		Architecte:	
Emplacement:		Ingénieur:	
Modèle #:		Entrepreneur:	
Quantité:		Commentaires:	
Soumis par:			
Date:			

© 2013 ALDES Canada. La reproduction ou la distribution, de ce document, au complet ou en partie, sous quelque forme ou par tout moyen, sans l'autorisation écrite de ALDES Canada, est strictement interdite. Les informations contenues dans ce document sont sujettes à modifications sans préavis écrit.